

# Fiche technique

## Presse-étoupe conique, filetage PG, gris clair

Référence: 2038430



Presse-étoupe standard, forme A selon DIN 46320 avec joint simple en NR/SBR  
Filetage de raccordement selon DIN 40430  
Type de protection : avec bague d'étanchéité fileté de raccordement IP 65, sans bague d'étanchéité fileté de raccordement IP 54.

Conseil : Presse-étoupe en polystyrène, à serrer modérément en raison du risque de formation de fissures dues à la contrainte ! résistant aux chocs



PS Polystyrène

### Données de base

Référence	2038430
Type	106+PG09 MG LGR
Désignation 1	Presse-étoupe
Désignation 2	avec contre-écrou
Disponible à partir de	28.02.2019
Fabricant	OBO
Dimension	PG9
Couleur	gris clair; RAL 7035
Matériau	Polystyrène
Unité d'emballage minimale	50
Unité de quantité	pc
Poids	0,604 kg
Unité de poids	kg/100 pc
Empreinte CO2 (GWP) du berceau à la porte	0,0213 kg CO2e / 1 Pièce

# Fiche technique

## Presse-étoupe conique, filetage PG, gris clair



Référence: 2038430

### Dimensions

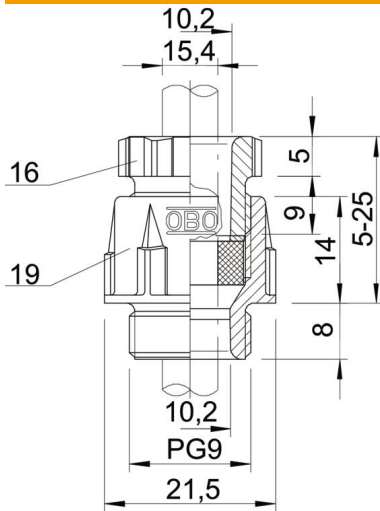

Cote D2	21,5 mm
Cote D3	10,2 mm
Dimension D4	10,2 mm
Cote E1 (mm)	21,5 mm
Cote E2	10,2 mm
Cote E3	24 mm
Dimension L max.	25 mm
Dimension L min.	5 mm
Cote L1	8 mm
Cote L2	14 mm
Cote L3	5 mm
Cote L4	9 mm

### Caractéristiques techniques

Type d'étanchéité	Bague d'étanchéité
Modèle	droit
Protection antilexion	non
Capacité d'étanchéité D max.	7 mm
Capacité d'étanchéité D min.	4,5 mm
Eclateur antidéflagrant	non
Pour zone explosive	sans
Pour zone explosive gaz	sans
Pour zone explosive poussières	sans
Filetage	Pg 9
Type de filetage	PG
Diamètre nominal du filetage	9
Renforcé par fibres de verre	non
Sans halogène	oui
Bague d'étanchéité à usage multiple	non
Avec contre-écrou	non
Anti-chocs	non
Ouverture de clé 1	19 mm
Ouverture de clé 2	16 mm
Ouverture de clé 3	22 mm
Indice de protection	IP65
Presse-étoupe divisible	non
Plage de températures d'utilisation max.	65 °C
Plage de températures d'utilisation min.	-20 °C
Possibilité de décharge de traction	non