

Fiche technique

Rail DIN, perforé GTP

Référence: 1115065



Rail profilé G32 selon la norme DIN EN 50035 (préalablement la norme DIN 46277 partie 1)
Largeur du rail DIN 32 mm
Largeur du rail DIN 32 mm.



St Acier

GTP galvanisé, passivé transparent

Données de base

Référence	1115065
Type	2064 GTPL 2M
Désignation 1	Rail DIN assymétrique
Désignation 2	perforé
Fabricant	OBO
Dimension	2000x32x15
Matériau	Acier
Surface	galvanisé, passivé transparent
Norme de surface	
Unité d'emballage minimale	2
Unité de quantité	Mètre
Poids	69 kg
Unité de poids	kg/100 m
Empreinte CO2 (GWP) du berceau à la porte	1,3353 kg CO2e / 1 Mètre

Fiche technique

Rail DIN, perforé GTP

Référence: 1115065



Dimensions

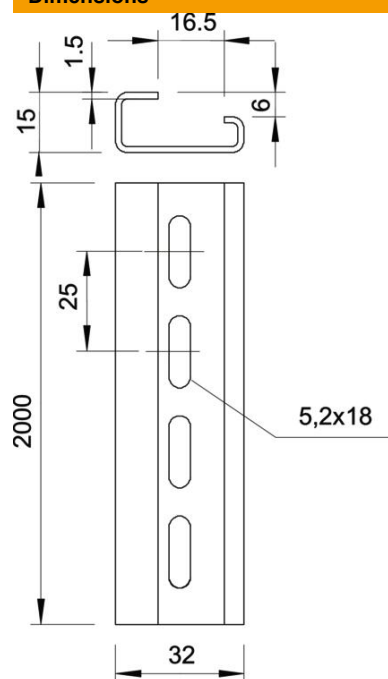

Longueur	2 000 mm
Largeur	32 mm
Hauteur	15 mm

Caractéristiques techniques

Modèle	perforé
Modèle Rails	Rail DIN en G
Écart du perçage central	25 mm
Botte	20 m
Forme de l'orifice (ETIM)	Trou oblong
Épaisseur du matériau	1,5 mm