

Fiche technique

Rivet à expansion, KSN 22

Référence: 6178525



Pour un montage rapide et un fonctionnement optimal, utiliser l'outil de rivetage KNW2. Taille du trou de perçage : 6,5 mm.
Épaisseur de serrage totale : 2,8 – 6 mm



PA polyamide

Données sources

Référence	6178525
Type	KSN22
Désignation 1	Rivet à expansion
Désignation 2	taille 2
Fabricant	OBO
Dimension	Ø6,3mm
Coloris	gris clair ; RAL 7035
Matériau	polyamide
Unité d'emballage minimale	100
Unité de mesure	Pièces
Poids	0,07 kg
Unité de poids	kg/100 paires

Fiche technique

Rivet à expansion, KSN 22

Référence: 6178525



Dimensions

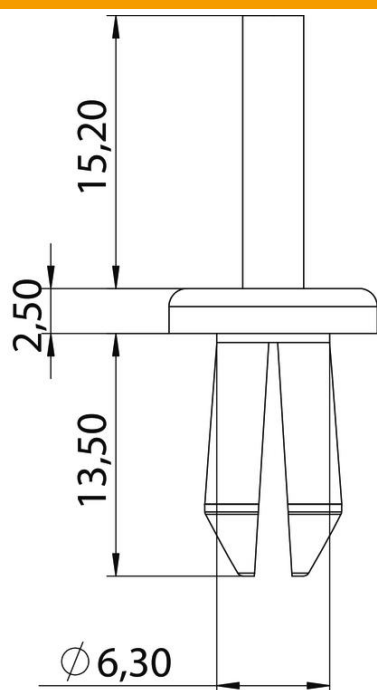

Cote a 6,3 mm

Caractéristiques techniques

Diamètre du forage	6,5 mm
Sans halogène	oui