

Fiche technique

Rivet à expansion, KSN 22

Référence: 6178525



L'outil de rivetage KNW2 doit être utilisé pour un assemblage rapide et un fonctionnement optimal. Cote du trou de perçage : 6,5 mm.
Épaisseur de serrage totale : 2,8 - 6 mm



PA Polyamide

Données de base

Référence	6178525
Type	KSN22
Désignation 1	Rivet à expansion
Désignation 2	Taille 2
Fabricant	OBO
Dimension	Ø6,3mm
Couleur	gris clair; RAL 7035
Matériau	Polyamide
Unité d'emballage minimale	100
Unité de quantité	pc
Poids	0,07 kg
Unité de poids	kg/100 pc
Empreinte CO2 (GWP) du berceau à la porte	0,0036 kg CO2e / 1 Pièce

Fiche technique

Rivet à expansion, KSN 22

Référence: 6178525



Dimensions

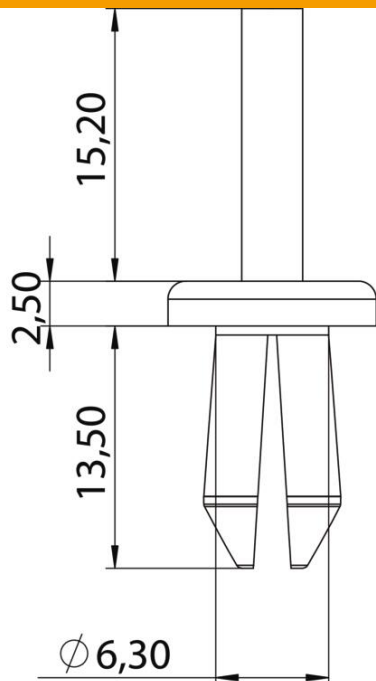

Cote a 6,3 mm

Caractéristiques techniques

Diamètre trou de percement	6,5 mm
Sans halogène	oui