

# Fiche technique

## Suspension centrale de chemin de câbles, hauteur latérale 60 FT

Référence: 6358752



Suspension centrale pour chemins de câbles avec bord roulé et d'une hauteur d'aile de 60 mm.

La suspension centrale dispose d'un embout fileté rotatif M10. Lors de la pose, veillez à une répartition homogène de la charge (éviter toute pose unilatérale).

Les largeurs de 100, 150 et 200 mm ont des perforations de base supplémentaires afin que la suspension centrale puisse être vissée à la base de canal lorsqu'elle est utilisée pour la maintenance fonctionnelle selon DIN 4102 partie 12.



**St** Acier

**FT** galvanisé à chaud par trempage

### Données de base

Référence	6358752
Type	MAH 60 100 FT
Désignation 1	Suspension centrale
Désignation 2	pour dalle perforée
Fabricant	OBO
Dimension	B100mm
Couleur	zinc
Matériau	Acier
Surface	galvanisé à chaud par trempage
Norme de surface	DIN EN ISO 1461
Unité d'emballage minimale	1
Unité de quantité	pc
Poids	18,5 kg
Unité de poids	kg/100 pc
Empreinte CO2 (GWP) du berceau à la porte	0,5463 kg CO2e / 1 Pièce

# Fiche technique

## Suspension centrale de chemin de câbles, hauteur latérale 60 FT

Référence: 6358752



### Dimensions

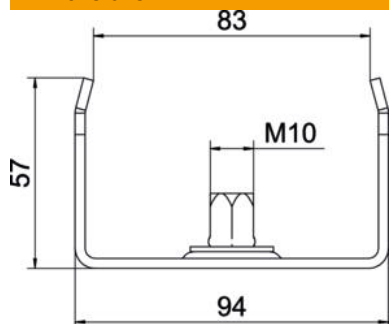

Longueur	40 mm
Largeur	100 mm
Largeur	4 in
Hauteur	57 mm
Cote B	94 mm
Cote b	83 mm
Cote B1	83 mm

### Caractéristiques techniques

Modèle	accroché
F en kN	1,3 kN
Maintien en fonction pour largeur max.	non
pour largeur min.	100 mm
Convient pour la tige filetée métrique	10
Convient pour largeur de chemin de câbles/échelle	100 mm
Diamètre du trou	10,5 mm
Réglable	non